

Instalacje



SIECI GAZOWE



SIECI WODOCIĄGOWE



SIECI KANALIZACYJNE



SIECI CIEPŁOWNICZE



DROGOWNICTWO

SKŁADY „KROPELEK”

SKŁADY „PECEFAL”

SKŁADY „ŻELIWIARZ”

2. 174. I. CENNIK PODSTAWOWY SIECI WODOCIĄGOWE
NAWIERTKA NWZ NA AC TYP 2211,2215 KARTA B

EDYCJA I 2012. STAN NA DZIEŃ 2012.12.01

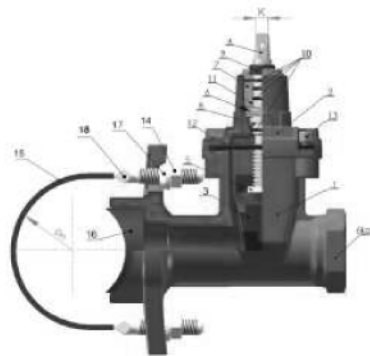

1. Korpus
2. Pokrywa
3. Klin
4. Trzpień
5. Nakrętka klina
6. Wkrętka zabezpieczająca
7. Wkrętka wymienna
8. Podkładka ślizgowa
9. Uszczelka kształtowa
10. O-ring
11. Tuleja łożyskująco-uszczelniająca
12. O-ring
13. Śruba pokrywy
14. Nakrętka
15. Opaska stalowa
16. Uszczelka siódła
17. Podkładka kulista
18. Śruba obejm

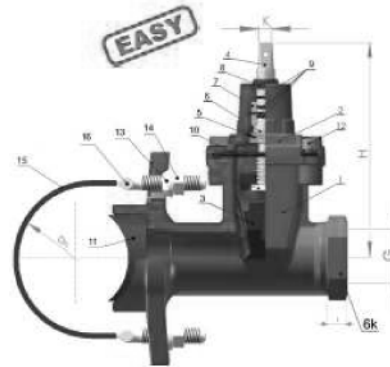

1. Korpus
2. Pokrywa
3. Klin
4. Trzpień
5. Wkrętka zabezpieczająca
6. Podkładka ślizgowa
7. Tulejka
8. Uszczelka kształtowa
9. O-ring
10. O-ring kształtowy
11. Uszczelka siódła
12. Śruba pokrywy
13. Podkładka kulista
14. Nakrętka
15. Opaska stalowa
16. Śruba obejm

Dane techniczne :

DN	H	L	I	K	G	Nr katalogowy	Waga [kg]	Wersje
					[¹ / ₄ " / mm]			
80-500	228	173	24	14	¹ / ₄ " / 32	2211/2215-EASY	11,0	PN10 / 16
	228	173	24	14	³ / ₄ " / 40	2211/2215-EASY	10,5	PN10 / 16
	228	173	24	14	2" / 50	2211/2215-EASY	10,0	PN10 / 16

Ze względu na ciągły rozwój bazy produktów, zastrzegamy sobie prawo do modyfikacji wyrobów, lub wykonania go zgodnie z zapotrzebowaniem klienta.

INFORMACJE TECHNICZNE ORAZ WYCENY INWESTYCYJNE U NASZYCH DORADCÓW

TAŚMY I FOLIE BUDOWLANE

TAŚMY I FOLIE OPAKOWANIOWE

MATERIAŁY IZOLUJĄCE I USZCZELNIAJĄCE

SYSTEMY DOCIEPLEŃ BUDYNKÓW

BEZPIECZEŃSTWO I HIGIENA PRACY

Chemia

Kropelek:

kontakt bezpośredni: +48 505 657 795

magazyn dla dostaw 114SIW: ul. Handlowa 2, 41-807 Zabrze
sklad.kropelek.zabrze@orangeseven.pl

Pecefal:

kontakt bezpośredni: +48 505 657 795

magazyn dla dostaw 114SIK: ul. Handlowa 2, 41-807 Zabrze
sklad.pecefal.zabrze@orangeseven.pl

Żeliwiarz:

kontakt bezpośredni: +48 505 657 795

magazyn dla dostaw 111SID: ul. Cegielnia Murcki 5, 40-749 Katowice
sklad.zeliwiarz.katowice@orangeseven.pl

Adres do korespondencji i fakturowania: Orange Seven, ul. Opolskiego 1/21, 41-500 Chorzów

Instalacje:
kontakt bezpośredni: +48 605 227 040

magazyn dla dostaw 110I: ul. Kościuszki 227, 40-600 Katowice
magazyn.instalacje.katowice@orangeseven.pl

magazyn dla dostaw 210I: ul. Zakłiki z Mysłnik 16, 30-198 Kraków
magazyn.instalacje.krakow@orangeseven.pl

Chemia:
kontakt bezpośredni: +48 605 227 040

magazyn dla dostaw 110C: ul. Śląska 88, 40-742 Katowice
magazyn.chemia.katowice@orangeseven.pl